

# SECONOV 2500 | 3000 | 4000

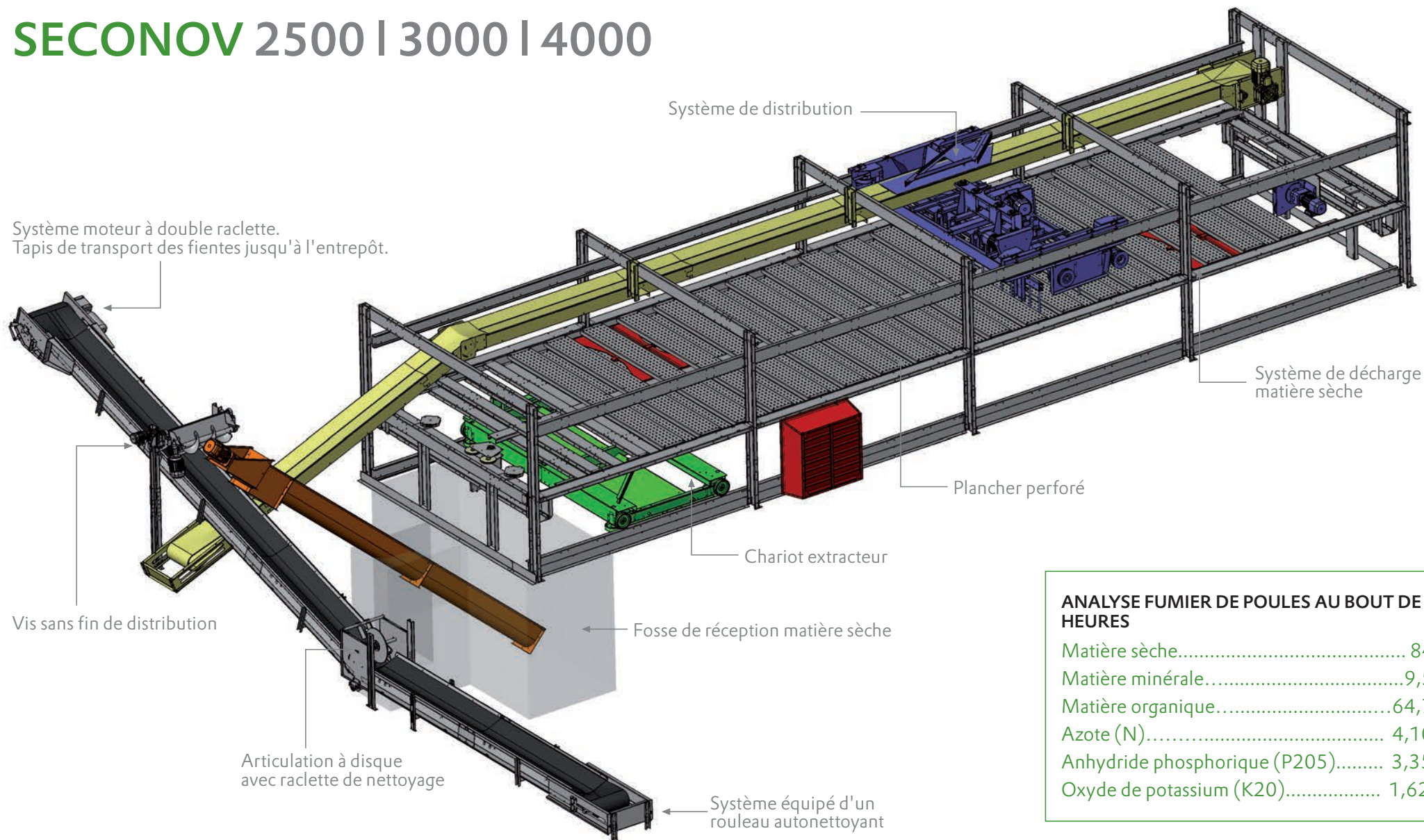

**ANALYSE FUMIER DE POULES AU BOUT DE 24 HEURES**

Matière sèche.....	84%
Matière minérale.....	9,5%
Matière organique.....	64,7%
Azote (N).....	4,10%
Anhydride phosphorique (P2O5).....	3,35%
Oxyde de potassium (K2O).....	1,62%

# CAPACITÉ 200.000 VOLAILLES

## ENTREPÔT DE FUMIER

Séchage en  
24 heures  
80 / 85%  
matière sèche

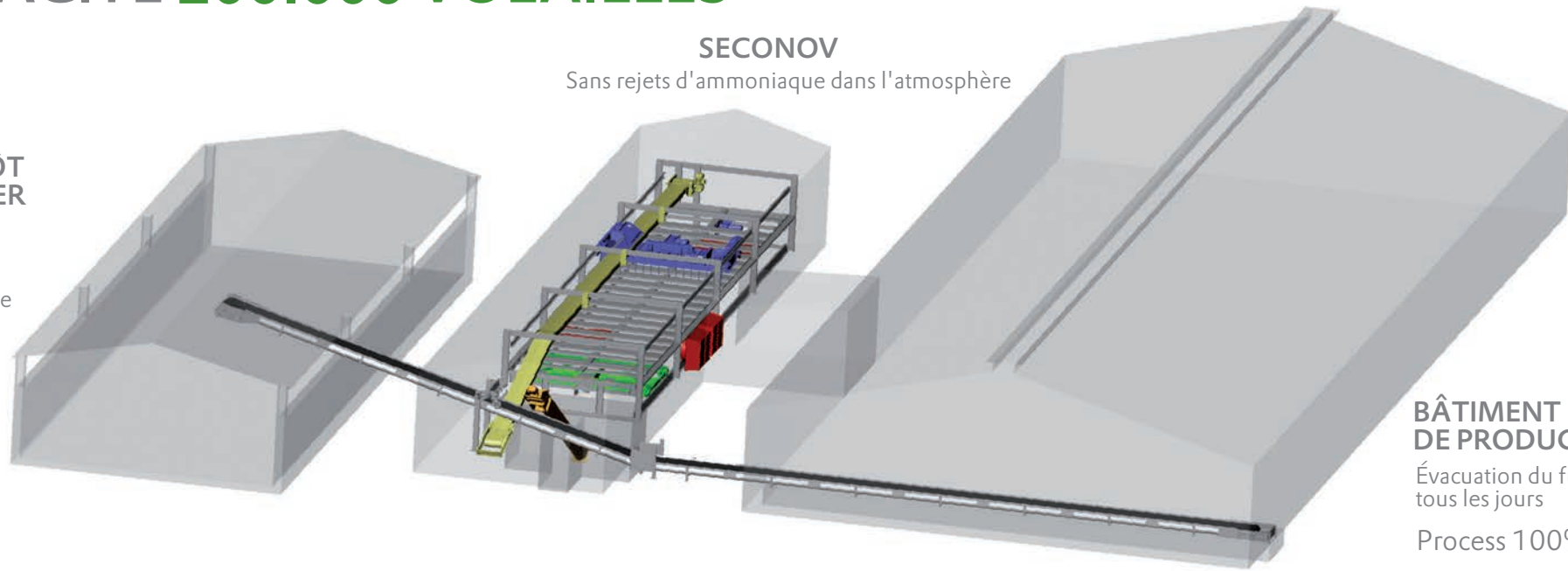

## SECONOV

Sans rejets d'ammoniaque dans l'atmosphère

## BÂTIMENT DE PRODUCTION

Évacuation du fumier  
tous les jours

Process 100% automatique

Présentation d'une installation de séchage de fientes **SECONOV 4000**

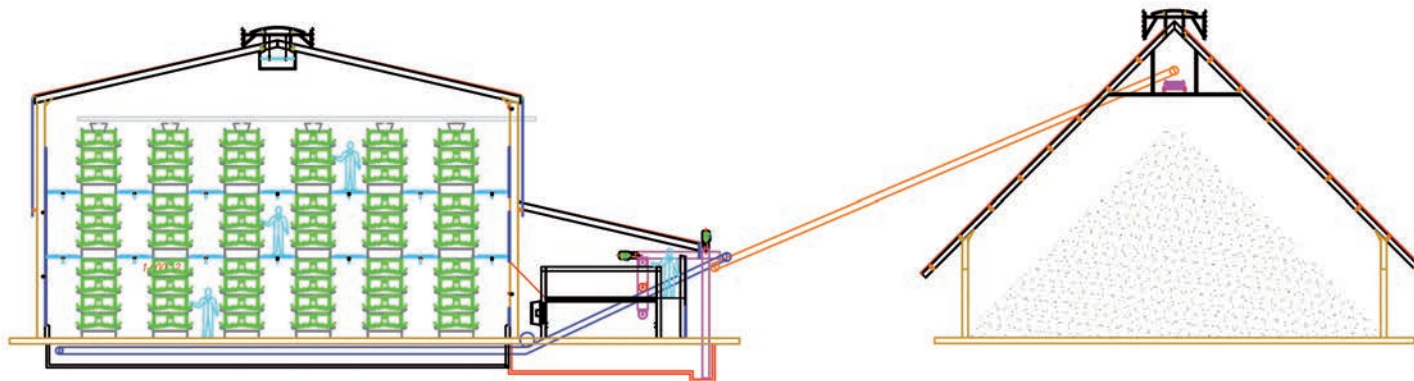

**zucami**<sup>®</sup>  
POULTRY EQUIPMENT

Polígono Morea Norte, calle C - Nº 2 | 31191 Beriain, Navarra, ESPAGNE

T+34 948 368 301 | F+34 948 368 363

[www.zucami.com](http://www.zucami.com)

*The green ones*

